

TRANSFER PRESS

Asahi-Seiki Manufacturing Co., Ltd.

LTP-45

Ultimate solution for mass production of cylindrical lithium ion battery (18650) cell !

**リチウムイオン電池 (18650) 用
円筒缶量産の切り札！**



※本仕様のカバーはオプションです。
※Machine cover shown in this picture is an option.

1. 高速生産 High-speed production

リニアガイド採用によるゼロクリアランス

Zero clearance with linear guides

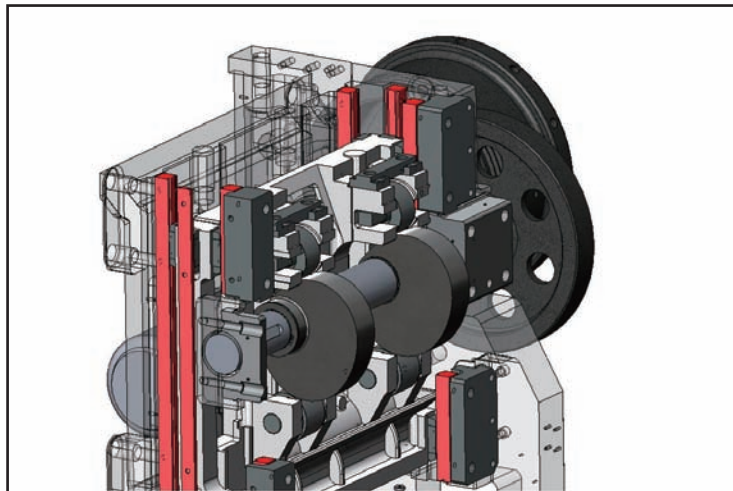

機械精度の向上により安定的な高速運転が可能

Increased machine accuracy enables consistent high-speed production.

軽量ラム

Light ram

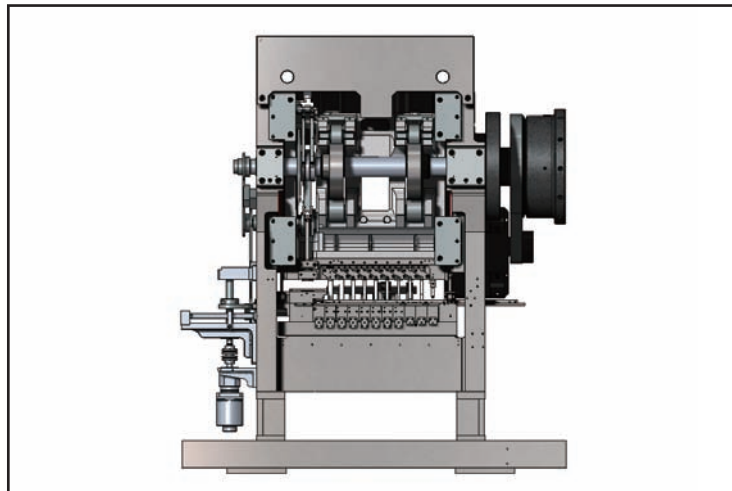

ラムの軽量化により高速運転を実現

Reduced weight of ram realizes high-speed production.

2. コストパフォーマンス Cost-saving

サイド部の機構を大幅刷新

Significantly improved side mechanism

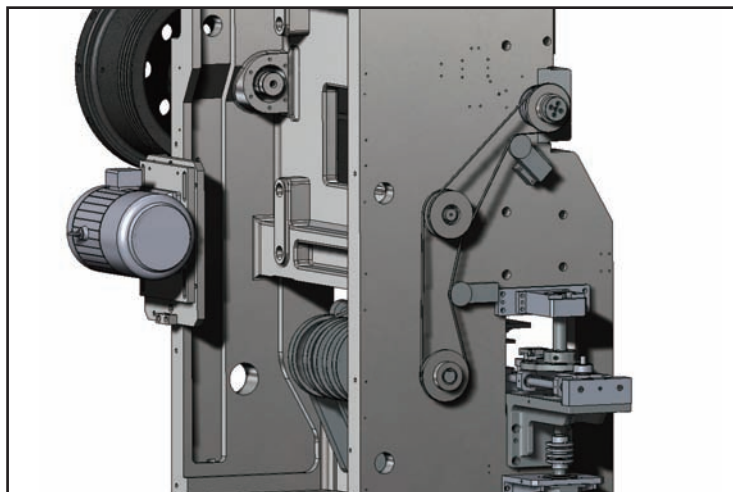

グリス給油箇所を減らし、グリス使用量を削減

Reducing consumption in grease by decreasing parts to be greased

トランスファー機構にサーボモーターを採用し、
潤滑油使用量を削減

Reducing consumption in lubrication oil by adopting servomotor
for transfer mechanism

仕様 Specifications

定格能力/Rated capacity	450 kN	
推奨能力/Recommended working load	315 kN	
ラムストローク長さ/Ram stroke	180 mm	
ラム停留角度/Ram lower dwell	20°	
シャットハイト/Shut height	470 mm	
最大素材巾/Max. width of material	150 mm	
最大送り長さ/Max. feeding length	45 mm (170 min ⁻¹)	
主電動機/Main motor	15kW、4P	
機械速度/Strokes per minute	60 ~ 170 min ⁻¹	
機械寸法 External dimension	高さ/Height	3,380 mm
	幅/width	2,870 mm
	奥行/Depth	1,780 mm
機械重量/Machine weight	14.0 ton	
第一工程加圧能力/#1st.capacity	20 kN	
工程間隔×工程数(最大)/center distance between stations × number of stations(Max.)	77 mm× 12 stations	
最大絞り深さ/Max. draw	72.0 mm	



旭精機工業株式会社

本社

〒488-8655 愛知県尾張旭市旭前町新田洞5050-1
TEL 0561-53-3119 (販売部ダイヤルイン) FAX 0561-54-2439
ホームページ <http://www.asahiseiki-mfg.co.jp>

東京支店

〒113-0034 東京都文京区湯島1-6-3 湯島1丁目ビル 7階
TEL 03-5805-6991 (代) FAX 03-5805-6992

大阪営業所

〒564-0063 大阪府吹田市江坂町1-13-41 NF江坂ビル 4階
TEL 06-6368-6251 (代) FAX 06-6368-6252

代理店