

TP series

TP-15 TP-25 TP-45 TP-75 TP-100 TP-150 TP-45D TP-65D

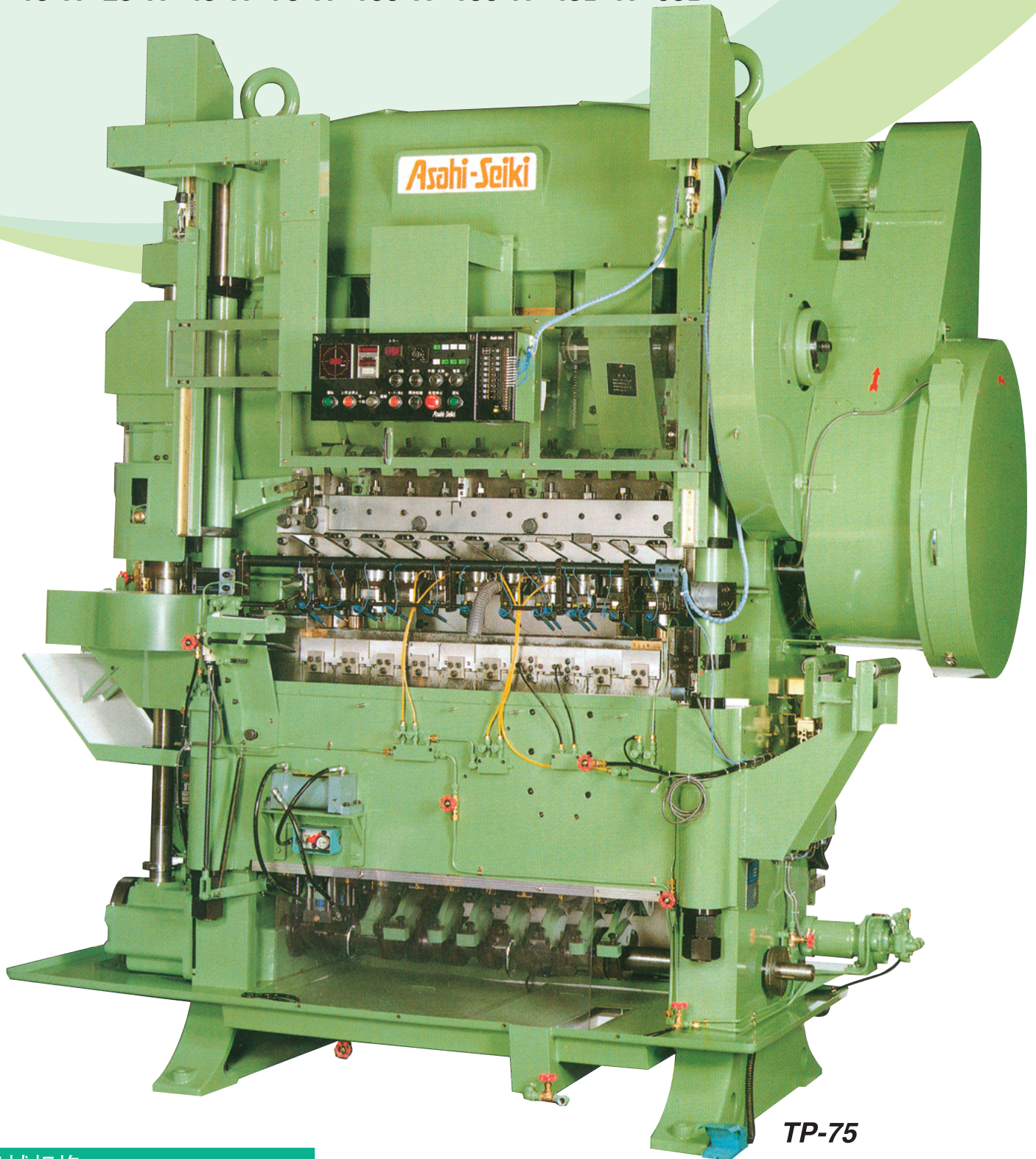

TP-75

机械规格

机种		TP-15	TP-25	TP-45	TP-45D	TP-75	TP-65D	TP-100	TP-150
额定能力	kN	150(15ton)	250(25ton)	450(45ton)	450(45ton)	750(75ton)	650(65ton)	1000(100ton)	1500(150ton)
推荐能力	kN	90(9ton)	160(16ton)	300(30ton)	300(30ton)	550(55ton)	450(45ton)	700(70ton)	1050(105ton)
标准滑块行程	mm	38.1	50.8	63.5	127.0	76.2	177.8	152	152
最大滑块行程	mm	50.8	76.2	101.6	—	127	203.2	178	—
闭合高度	mm	219.1	254.0	330.2	387.4	457.2	508.0	550.0	540
主电机	kw	2.2(4P)	3.7(4P)	5.5(4P)	7.5(4P)	11(4P)	15(4P)	30(4P)	45(4P)
机械速度	spm	50~250	50~200	40~150	40~150	25~100	25~100	25~70	20~60
高度×宽度×厚度	mm	2,000×1,440×1,780	2,210×1,670×1,850	2,590×2,280×1,410	2,680×2,300×1,380	3,020×2,930×1,480	3,840×3,120×2,050	4,100×3,700×2,000	4,800×3,930×2,750
机械重量(包括模架)	ton	1.5	2.7	5.5	6.0	10.2	18.0	28.0	45.0

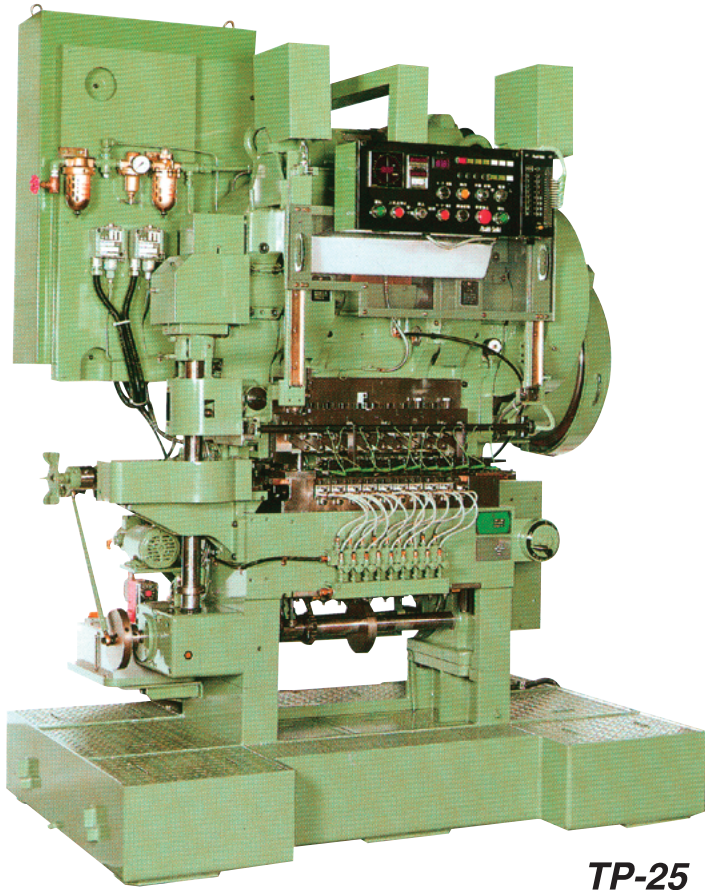

TP-25

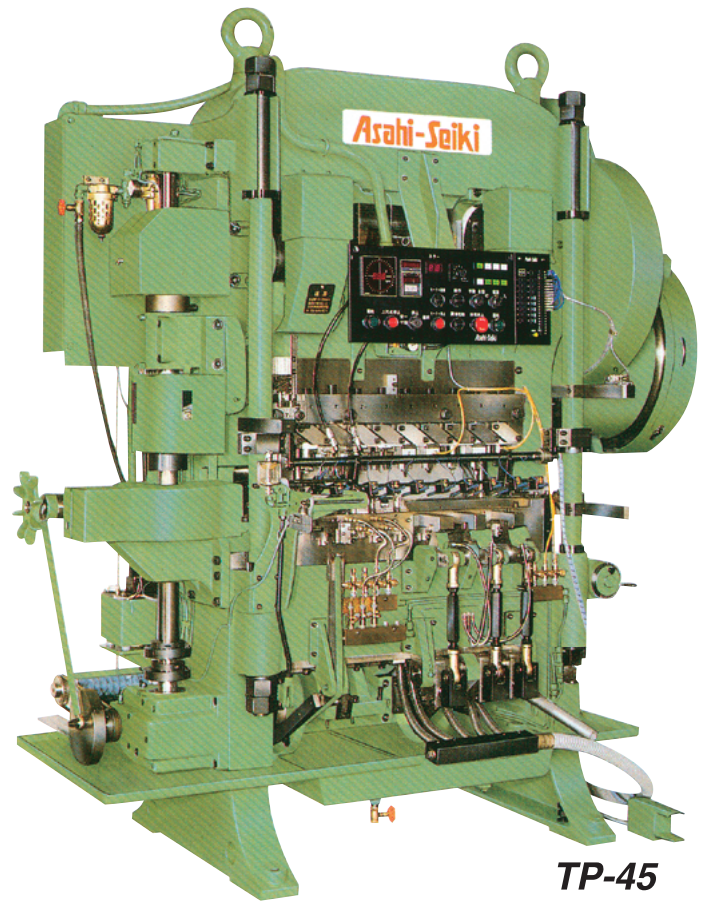

TP-45

标准附件

- 变频电机 (TP-15和TP-25 用无级变速器)
- 气动离合制动器
- 下顶杆机构
- 后轮送料机构
- 传送机构
- 垂直传递机构
- 自动给油装置
- 气阀装置
- 落料定位机构
- 操作盘及控制箱
- 油盘
- 照明装置
- 100V及200V的插座
- 传递滑板托台 (45吨以上)

特殊附件

- 冲头脱模装置
- 前后横动加工装置/单向横动加工装置
- 摆动送料装置
- 数控摆动送料装置
- 落料定位装置
- 上顶杆装置
- 螺纹滚动装置
- 拉伸油润滑装置 (滴下式)
- 工件检测装置
- 箱式油盘
- 吸入装置
- 隔离罩
- 自动送料机及废料卷绕机或废料切断机
- 顶杆拉下装置
- 程控装置 (解算装置使用)
- 警示灯
- 落料送料装置
- 肥皂水润滑装置
- 晃动剪切装置
- 反转装置
- 凹模冷却装置
- 双列模加工装置
- 机械油回收装置
- 特殊涂饰 (由客户指定)
- 防音罩

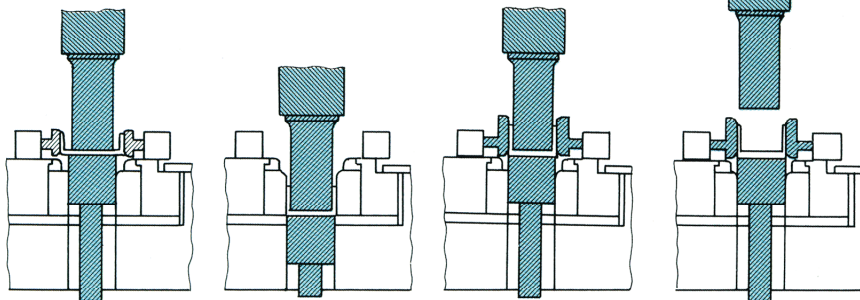
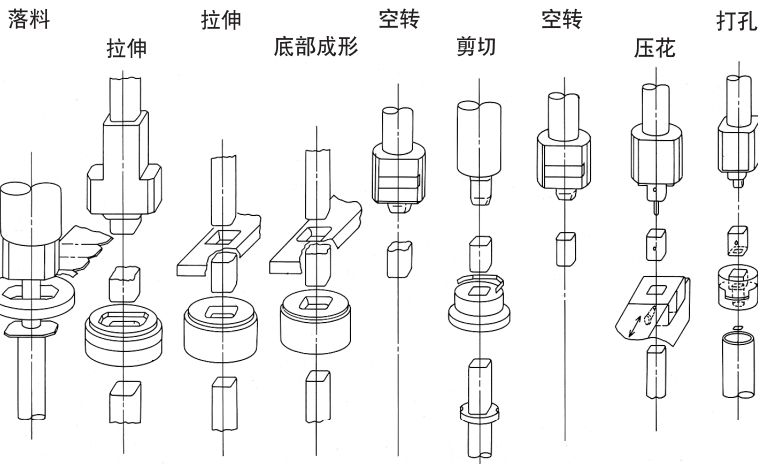

滑块下降
工件脱离传递滑板的机械手进入凹模、进行拉伸。

滑块下死点
拉伸完成。

滑块上升
由顶杆将工件顶到传递水平面上,由机械手夹持。

滑块上死点
由传递机械手将夹持的工件传递到下一个工位。

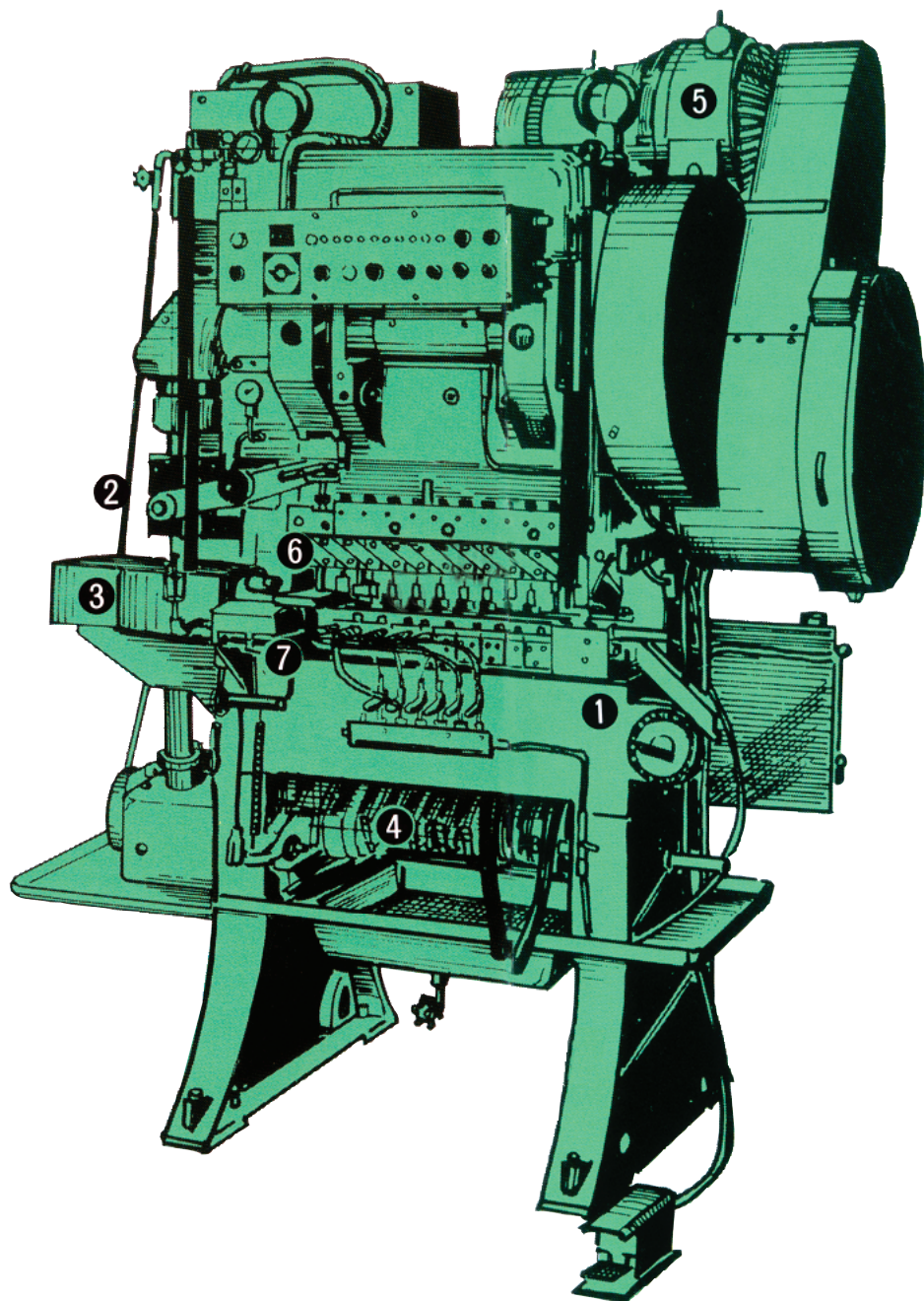

■ 框架
高刚性及保持平衡的框架上合理配备了加强筋、充分保持轴承架及运动机构坚固。

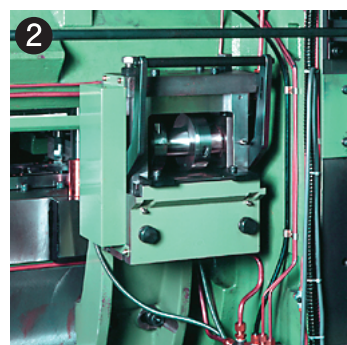

■ 送料机构
由后轮送料机构、从机械前后都可送料。

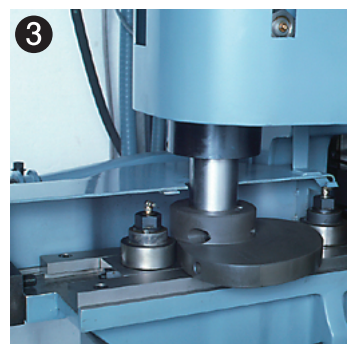

■ 传递机构
由于安装在机械的左侧托座上的凸轮、准确驱动传递滑板。

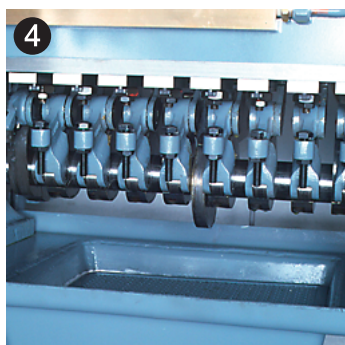

■ 下顶杆机构
由装有弹簧的顶杆棒和凸轮驱动

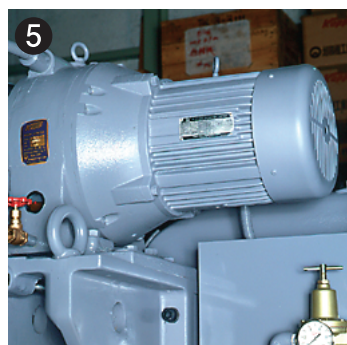

■ 驱动装置
驱动是敝公司制造的无级变速机 (TP-15及TP-25) 或者变频变速机、容易得到与产品相应的适当速度。

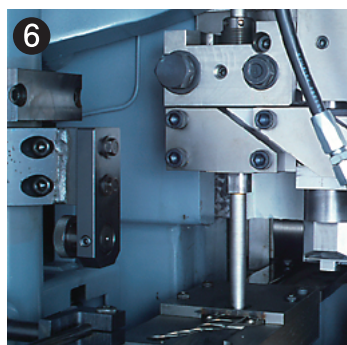

■ 落料工位
落料一般在第1工位进行、落料后在这工位也进行拉伸加工。

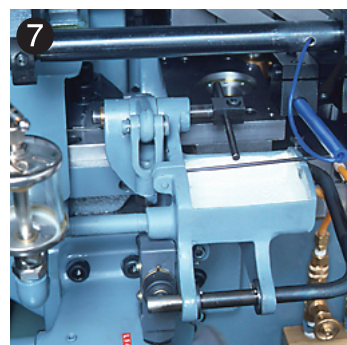

■ 落料定位机构
2列以上落料时、在第1列的落料孔放入机械手来定位第2列以后的落料位置。

■ 模架

- ① 下模架
- ② 上模架
- ③ 落料凹模模座
- ④ 凹模模座(第2工位以后)
- ⑤ 凹模模座板
- ⑥ 凹模模座键
- ⑦ 上落料凹模夹块
- ⑧ 落料调整螺丝
- ⑨ 调整螺丝
- ⑩ 冲头模座夹板
- ⑪ 冲头模座(第1工位)
- ⑫ 冲头模座(第2工位以后)
- ⑬ 冲头模座盖
- ⑭ 导向套筒
- ⑮ 导向柱
- ⑯ 定位块
- ⑰ 传递滑板
- ⑱ 机械手键
- ⑲ 盖板

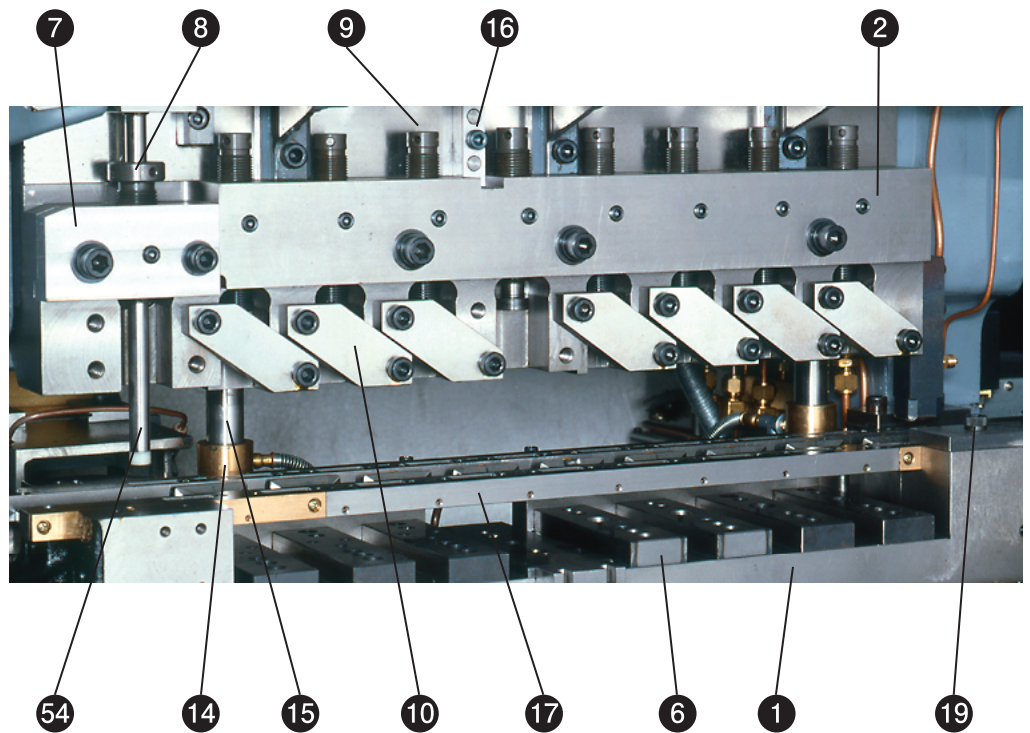

■ 模具

- ⑤① 凹模
- ⑤② 落料脱模
- ⑤③ 落料冲头(第1工位)
- ⑤④ 拉伸杆
- ⑤⑤ 冲头
- ⑤⑥ 脱模套
- ⑤⑦ 机械手张开
- ⑤⑧ 机械手

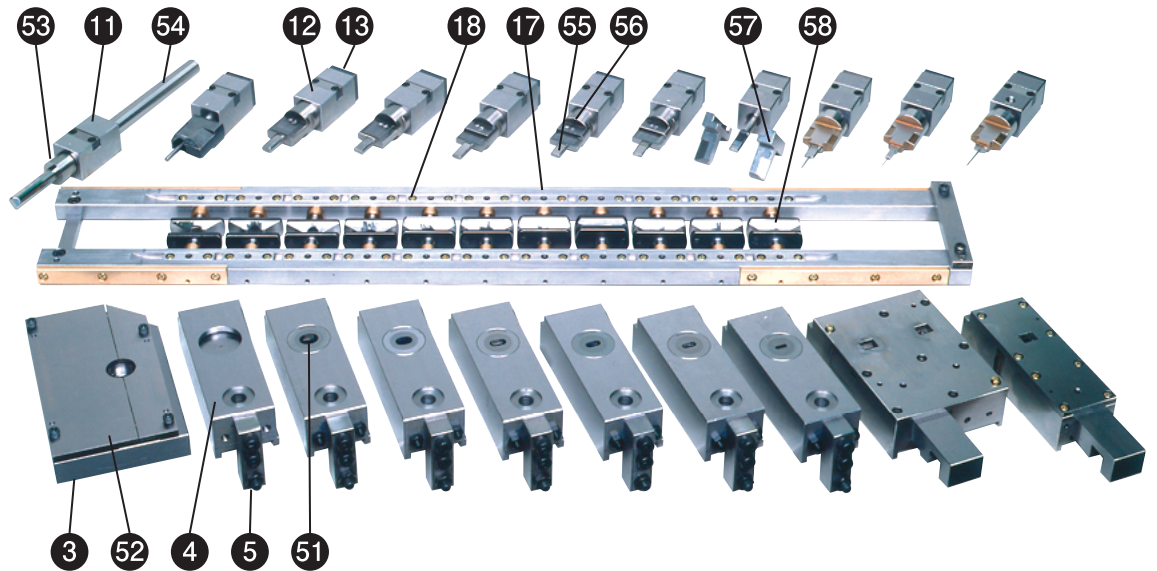

模架规格

机种		TP-15				TP-25				TP-45				TP-45D		TP-75				TP-65D				TP-100				TP-150				
最大拉伸(标准滑块行程)	mm	15.9				20.6				25.4				57.2		31.8				76.2				65.0				65.0				
最大拉伸(特殊滑块行程)	mm	20.6				31.8				41.3				—		57.2				87.0				76.0				—				
最大材料宽度	mm	70				98				114				114		168				168				168				168				
最大送料长度	mm	70				76				82				82		102				102				102				102				
工位数(标准)		7	9	10	11	8	9	11	13	15	8	9	10	12	14	10	12	9	10	11	12	14	11	12	11	12	11	12	16	9	11	14
工位间隔	in	2½	2	1¾	1½	3	2½	2	1¾	1½	4½	4	3½	3	2½	3½	3	5½	5	4½	4	3½	4½	4	140mm	127mm	95mm	173mm	140mm	109mm		
最大落料直径(只落料)	mm	38.1	31.8	25.4	19.1	50.8	41.3	31.8	25.4	19.1	69.9	63.5	57.2	50.8	38.1	57.2	50.8	95.3	82.6	69.9	63.5	57.2	69.9	63.5	91.0	82.0	62.0	112	91.0	66.0		
最大落料直径(落料后拉伸)	mm	44.5	44.5	36.5	36.5	57.2	57.2	47.6	47.6	38.1	69.9	69.9	69.9	63.5	50.8	76.2	63.5	95.3	85.7	85.7	85.7	76.2	98.4	98.4	95.0	86.0	81.0	119	95.0	75.0		

※其他的工位数也可以。