

iTP-60

高速拉伸加工的新理念

平衡凸轮曲线

半双柱式框架、提高框架刚性

伺服横动加工装置、适应高速化

直动式垂直传递机构

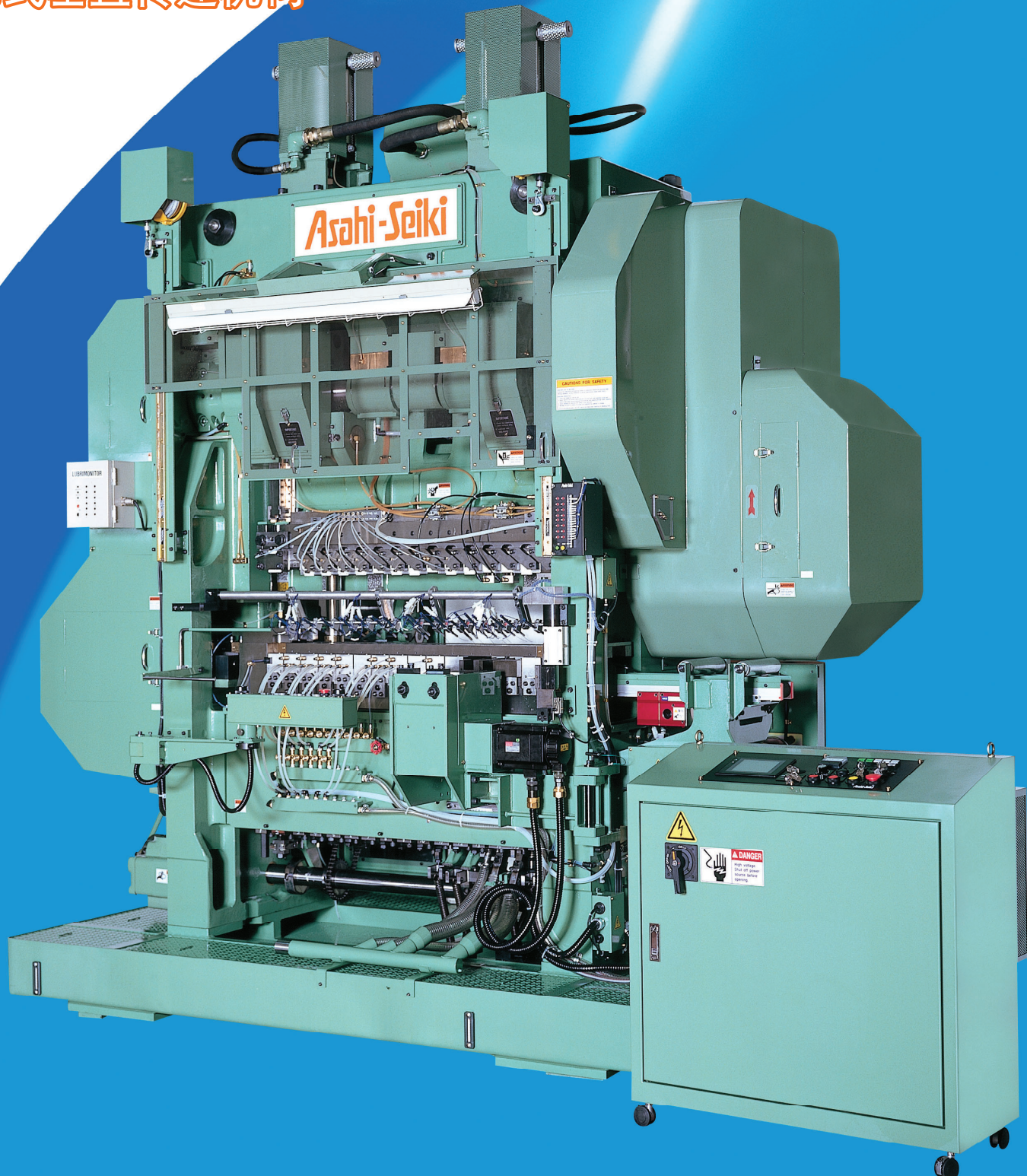

伺服横动加工装置

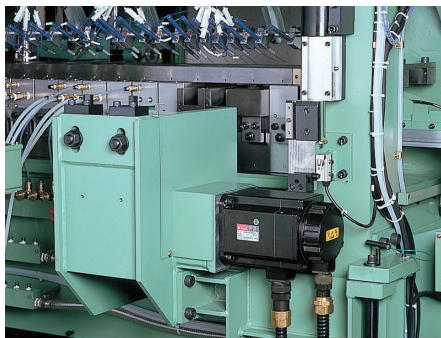

直动式垂直传递机构

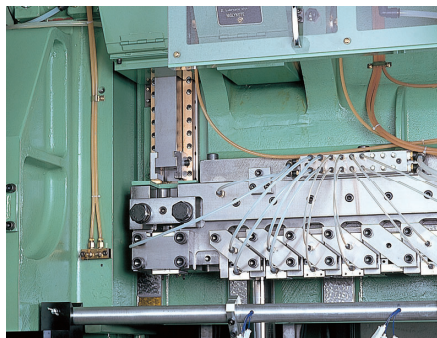

机械规格

额定能力	(kN)	600 (60ton)
推荐能力	(kN)	420
滑块行程	(mm)	180
滑块停留角度	(deg)	20
闭合高度	(mm)	510
电源	(V)	200
主电机		15kW, 4P
每分行程数	(min ⁻¹)	40~130
机械尺寸	高度 (mm)	3650
	宽度 (mm)	3230
	厚度 (mm)	1710
机械重量	(ton)	17

产品加工实例

铝制方形电池壳

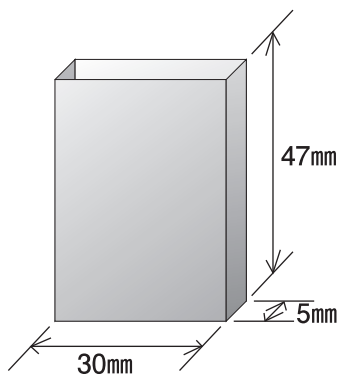

每分:100个/分

铁制筒形电池壳

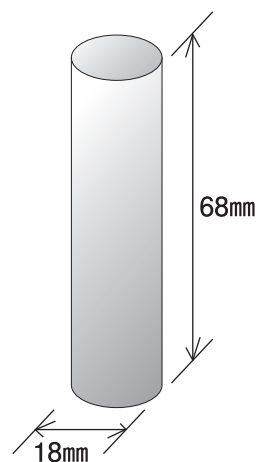

每分:100个/分

模架规格实例

最大拉伸	(mm)	77	
最大材料宽度	(mm)	168	
最大送料长度	(mm)	102	
工位数		14	16
工位间隔	(mm)	90	77
最大落料直径	(mm)	φ88	

标准附件

- | | |
|------------|------------------|
| 1) 变频电机 | 9) 箱式油盘 |
| 2) 气动离合制动器 | 10) 照明装置 |
| 3) 下顶杆机构 | 11) 机械油回收装置 |
| 4) 后轮送料机构 | 12) 程控装置 |
| 5) 传递装置 | 13) 100V及200V的插座 |
| 6) 拉伸杆装置 | |
| 7) 自动给油装置 | |
| 8) 气阀装置 | |

特殊附件

- | | |
|------------------|--------------|
| 1) 冲头脱模装置 | 11) 冲头凹模冷却装置 |
| 2) 摆动送料装置 | 12) 伺服横动加工装置 |
| 3) 数控摆动送料装置 | 13) 顶杆驱动装置 |
| 4) 拉伸油润滑装置(泵式) | 14) 吸入装置 |
| 5) 拉伸油润滑装置(加油桶式) | 15) 排出检测装置 |
| 6) 工件检测装置 | 16) 冲头折断检测装置 |
| 7) 安全罩 | 17) 触杀式传感器 |
| 8) 追加气阀 | 18) 微型传送带 |
| 9) 防振垫 | 19) 流量传感器 |
| 10) 顶杆拉下装置 | |



旭精機工業株式会社

<http://www.asahiseiki-mfg.co.jp>

本社 〒488-8655 愛知県尾張旭市旭前町新田洞5050-1
TEL 0561-53-3119 (販売部ダイヤルイン) FAX 0561-54-2439
E-mail machinery@asahiseiki-mfg.co.jp (販売部)

東京支店 〒113-0034 東京都文京区湯島1-6-3
TEL 03-5805-6991(代) FAX 03-5805-6992

大阪営業所 〒564-0063 大阪府吹田市江坂町1-13-41
TEL 06-6368-6251(代) FAX 06-6368-6252